

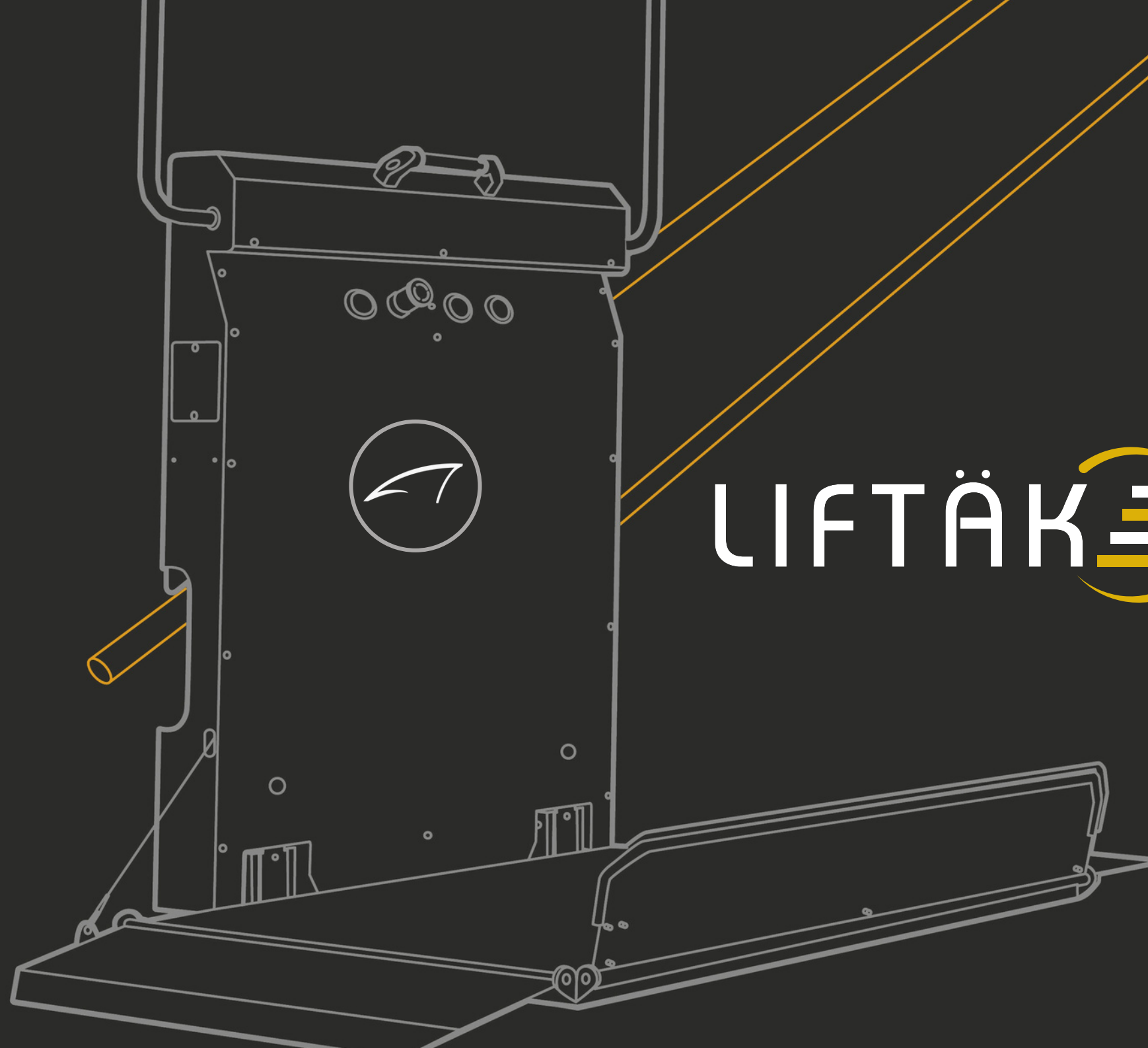

for



liftak.com  
agbaramobility.com



# LIFTÄKE

liftak.com  
agbaramobility.com



## Plataforma Stark





1



1



Fabricamos productos de accesibilidad cumpliendo los más estrictos estándares de calidad con **diseños elegantes y compactos.**

La fabricación robusta junto con unos acabados exquisitos hacen de **Liftäk** una solución perfecta para escaleras tanto interiores como exteriores con gran durabilidad.

1

Nuestro sistema de desplegado de rampa y el accionamiento de los brazos permiten al usuario desembarcar muy cómodamente de la plataforma.

2

Señal acústica y visual con el movimiento de la máquina, pulsadores sensibles en braille con botón de parada de emergencia.

2

2



3



En **Liftäk** hemos desarrollado nuestra plataforma stark con acabados **exclusivamente pensados para exteriores.**



1

Chasis completamente galvanizado para evitar corrosiones en el futuro.



2

Nuestro rail acabado inox es completamente compatible con las inclemencias del tiempo.



3

Las placas de la plataforma vienen completamente herméticas evitando así filtraciones de agua en las mismas.





1



1

Aquí podemos ver la plataforma plegada en este hotel ocupando el menor espacio posible.

2

Plataforma desplegada con embarque frontal y asiento abatible.

5

2



Diseñada para hacer accesible cualquier tipo de negocio, casa particular o comunidad de vecinos.

La funcionalidad y un diseño vanguardista hacen de **Liftak** la mejor elección para hacer accesible cualquier tipo de escalera recta.

6

## PLATAFORMA STARK EXTERIOR

- 1 Asidero.
- 2 Luz con señal acústica.
- 3 Panel de control.
- 4 Barra de seguridad.
- 5 Rail Ø42,4.
- 6 Cremallera Ø30.
- 7 Plataforma plegable eléctrica.
- 8 Rampa móvil aluminio.
- 9 Parada de emergencia.
- 10 Luz LED.

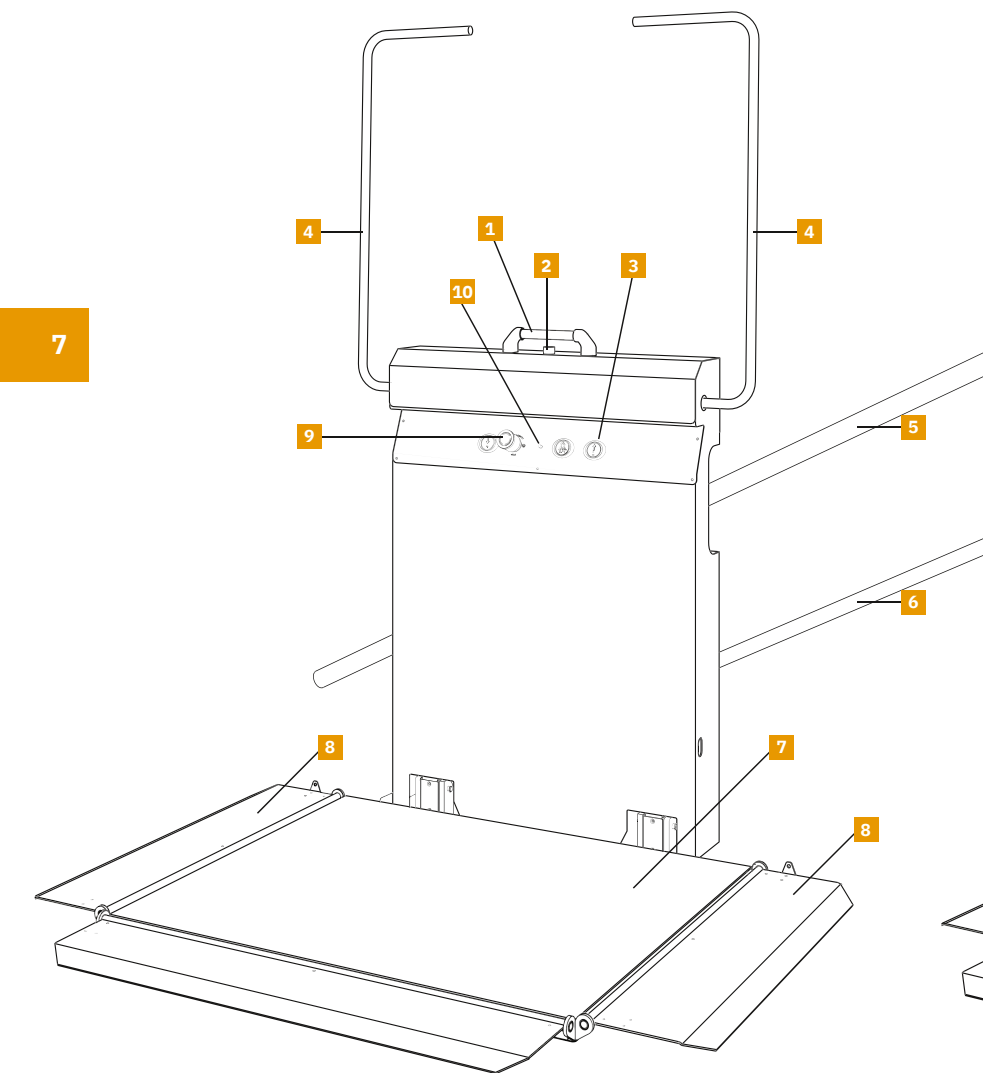

## PLATAFORMA STARK INTERIOR

- 1 Placa madre.
- 2 Placa de motor.
- 3 Motores de brazos.
- 4 Cubierta posterior.
- 5 Disco galvanizado.
- 6 Chasis superior galvanizado.
- 7 Motor.
- 8 Reductor del motor.
- 9 Reductor de velocidad.
- 10 Cubierta de chasis inferior.
- 11 Chasis inferior galvanizado.
- 12 Barras de bloqueo.

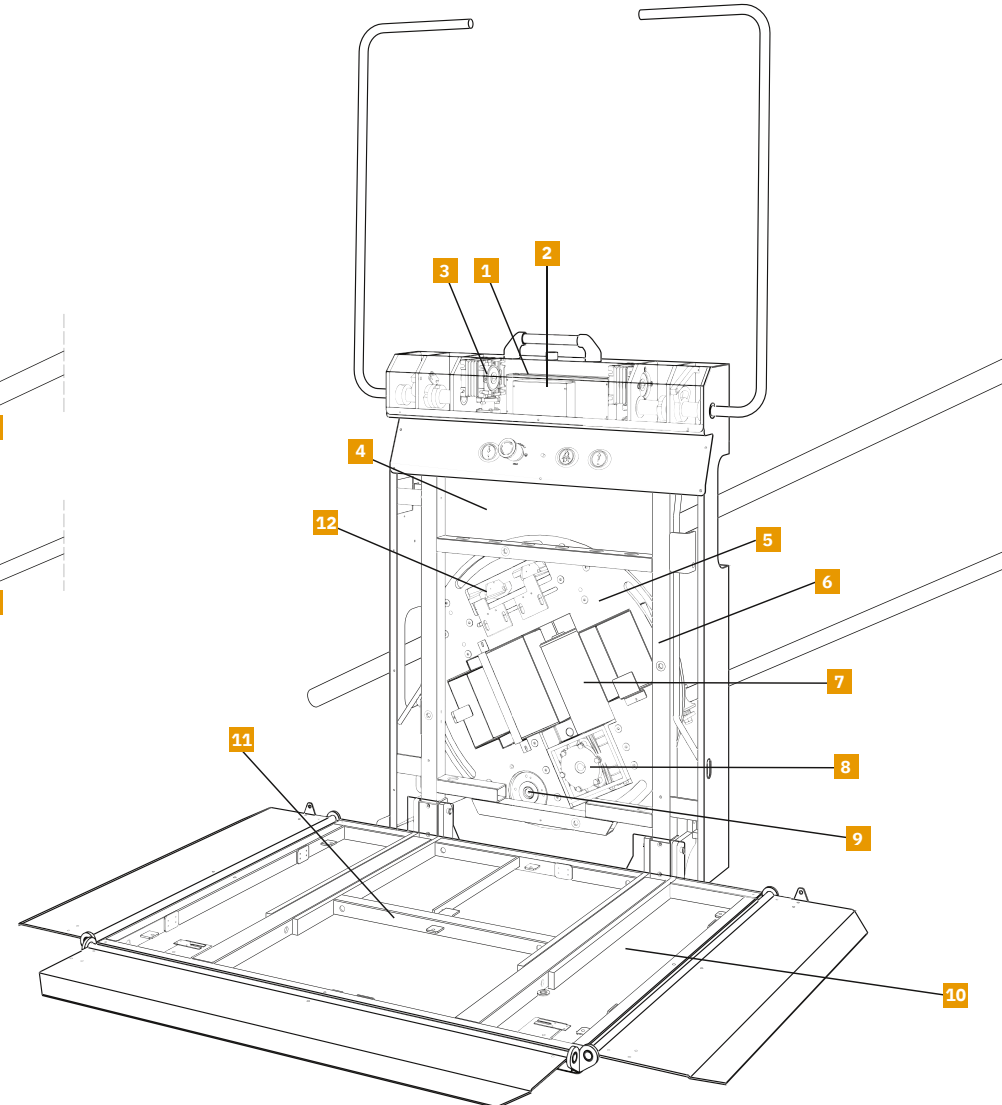

## PLATAFORMA STARK MEDIDAS

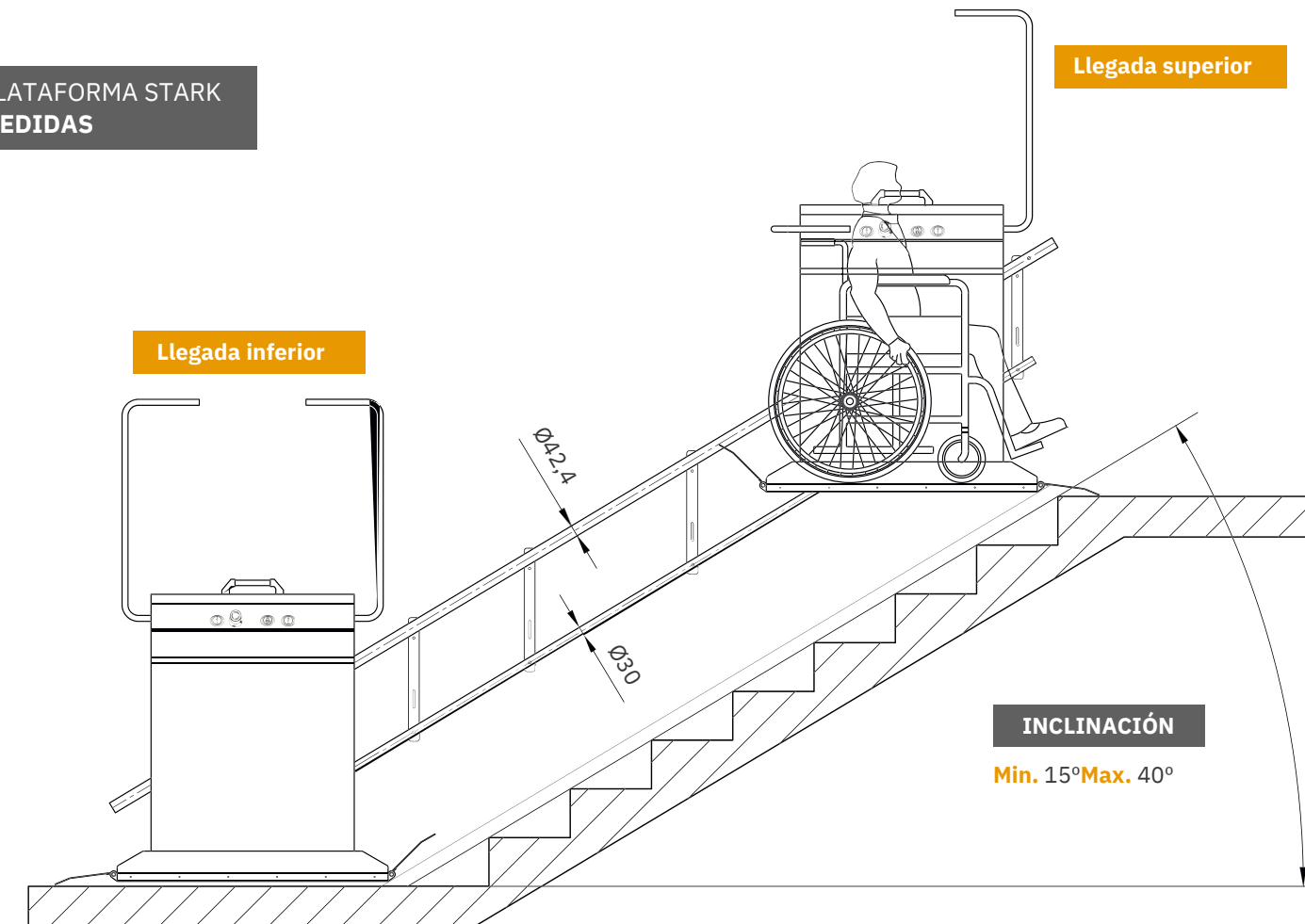

Plataforma plegada

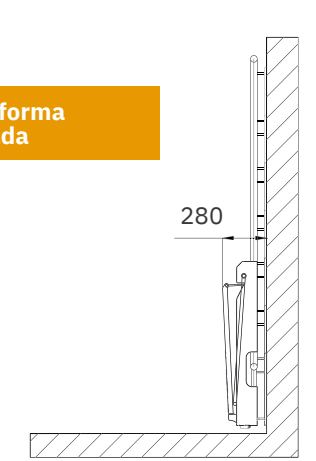

Plataforma desplegada

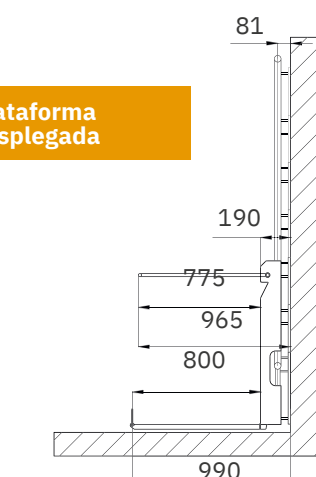

.medidas en mm